

Stückliste:

Nr	Bauteil	Drehm.	Anzahl
1	Seitenkofferträger, links + rechts		je 1
2	Distanzbuchse 14 x 10 x 5		2
3	Distanzbuchse 20 x 10 x 15		2
4	Inbusschraube M8 x 40	24 Nm	2
	Federring 8mm		2
	Unterlegscheibe 8mm		2
5	Distanzbuchse 16 x 10 x 10		1
	Inbusschraube M8 x 35	24 Nm	1
	Federring 8mm		1
	Unterlegscheibe 8mm		1
6	Inbusschraube M8 x 25	24 Nm	2
	Unterlegscheibe 8mm		2
7	Distanzbuchse 20 x 10 x 5		2
8	Unterlegscheibe 8mm		2
	Stopmutter M8		2
9	Inbusschraube M8 x 60	24 Nm	1
	Unterlegscheibe 8mm		1
10	Distanzbuchse 16 x 10 x 15		1
11	Stützstrebe		1
12	Unterlegscheibe 8mm		1
	Stopmutter M8		1
13	Inbusschraube M8 x 20	24 Nm	2
	Federring 8mm		2
	Unterlegscheibe 8mm		2
14	Querstrebe		1
15	Schloßkit bestehend aus:		
	Inbusschraube M6 x 16	13 Nm	4
	Unterlegscheibe 6mm		4
	Nase zur Kofferbefestigung		2
	Nippel zur Kofferbefestigung		4
	Senkkopfschraube M6 x 30	13 Nm	4
	Stopmutter M6		4
	Distanzgummi 6mm		8

Werkzeuge:

Ringgabelschlüssel SW 10	Inbusschlüssel SW 4
Ringgabelschlüssel SW 13	Inbusschlüssel SW 5
	Inbusschlüssel SW 6

Montage:

- Entfernen Sie die Abdeckkappen rechts und links an den Seitendeckeln und fixieren Sie die Seitenträger an diesen Haltepunkten mittels der Positionen 2, 3 + 4 aus der Stückliste in der dargestellten Reihenfolge (Schrauben zunächst nur leicht anziehen)
- Montieren Sie jetzt die Stützstrebe wie in Detail A gezeigt an der in Fahrtrichtung linken Soziusfußrastenaufnahme (wieder Schrauben erstmal nur leicht anziehen) daraufhin befestigen Sie das obere Ende der Stützstrebe an der forderen Lasche des Seitenkofferträgers
Verwenden Sie hierfür folgende Montageteile in der angegebenen Reihenfolge: (von aussen nach Innen gesehen)
Senkkopfschraube M6 x 30, Nippel zur Kofferbefestigung, Stützstrebe, Stopmutter M6
- Fixieren Sie jetzt die Seitenträger an den Haltepunkten an der Kotflügelinnenseite wie in Detail B gezeigt
- Danach die Seitenträger wie in der Zeichnung gezeigt an allen anderen Montagepunkten fixieren, sowie das Schloßkit montieren
- Abschließend alle Schrauben fest anziehen (Die Schrauben der Schloßnasen bitte erst "NACH" der Koffermontage)

Zeichnung: _____

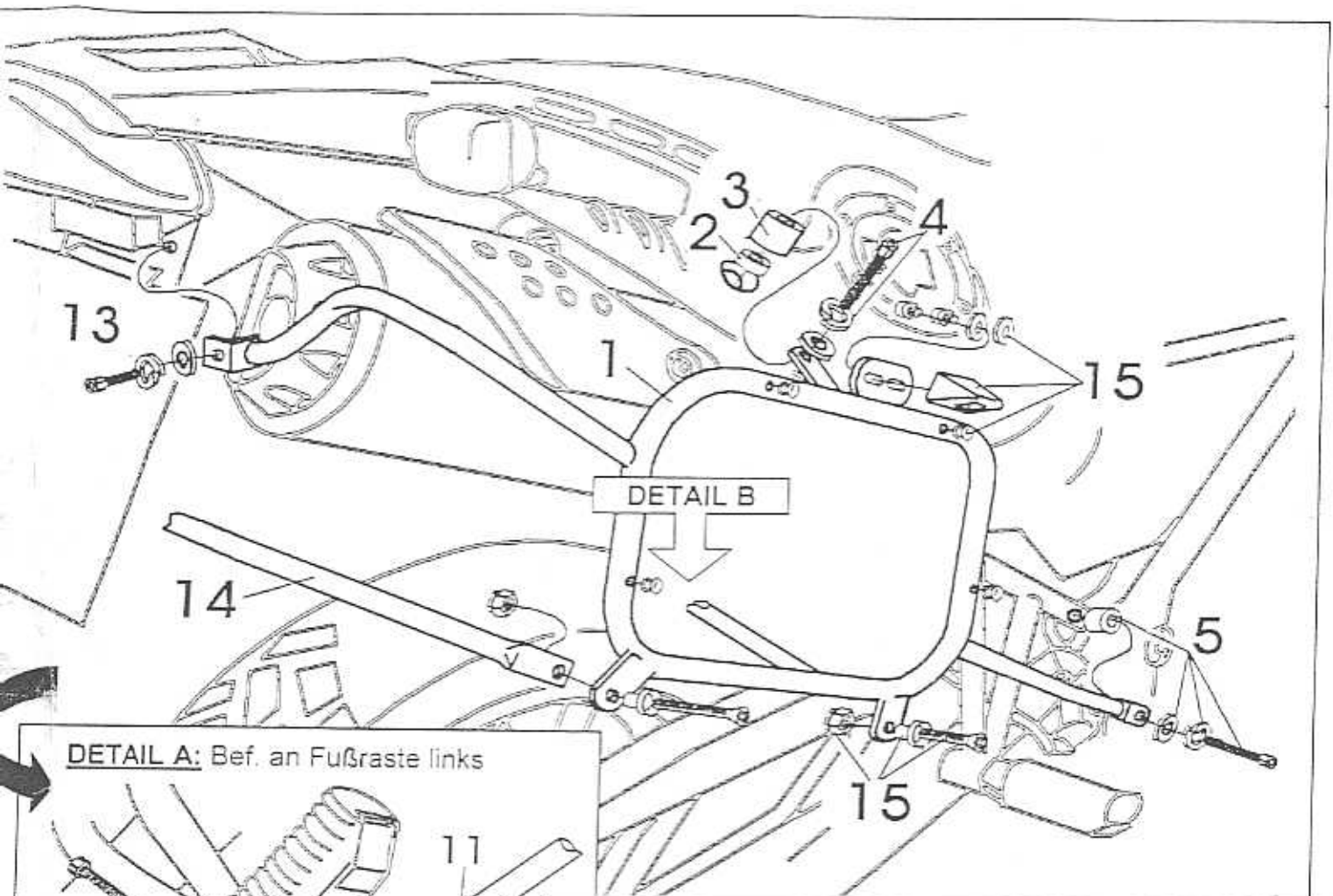

DETAIL A: Bef. an Fußraste links

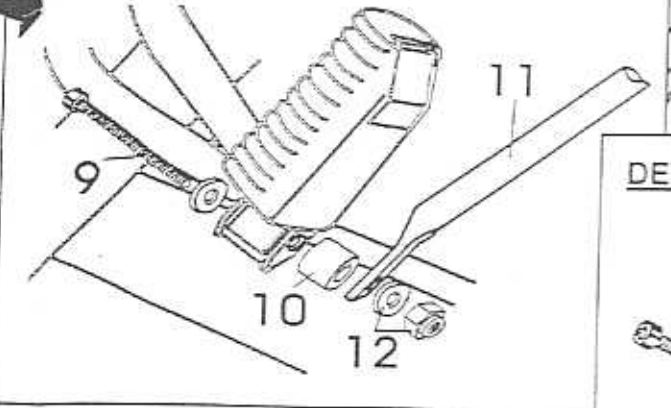

DETAIL B: Bef. auf der Kotflügelinnenseite

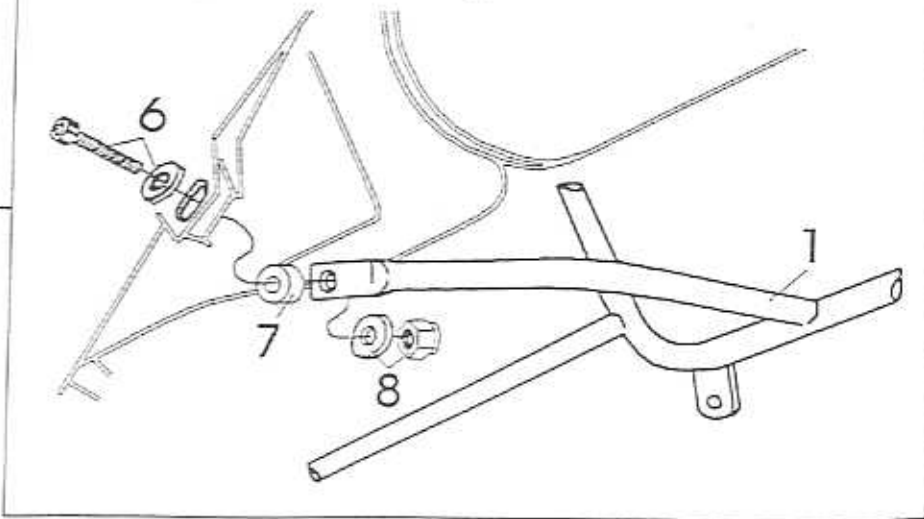

montieren

Nach der Montage und danach in regelmäßigen Abständen alle Schrauben auf festen Sitz prüfen und ggf. nachziehen.